

SEGMENTAL CIRCULAR SAW BLADE

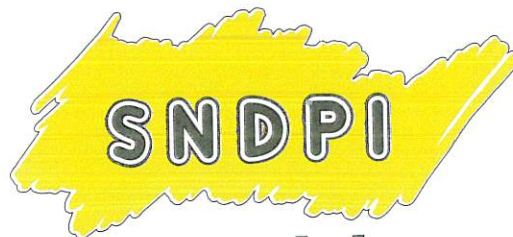

www.sndpi.com

Diameter Ø	Number of segments	Price Saw blade (€)	Price Saw blades Ti ALN Coated	Price Segment (€)	Price Segment Ti ALN Coated	Price Crown (€)
250	12	179,36	224,81	13,00	16,64	156,00
275	12	182,55	237,10	13,94	18,48	167,28
315	14	226,46	282,82	12,75	16,75	178,50
355	16	246,11		12,86		205,76
360	16	246,11	327,92	12,86	18,13	205,76
370	16	261,90		14,53		232,48
385	18	279,41		14,53		261,54
400	16	284,65	368,28	12,86	18,31	205,76
410	18	298,39		13,54		243,72
420	18	302,45		13,54		243,72
425	18	313,10	404,00	13,54	18,81	243,72
450	18	350,00	440,90	15,00	20,27	272,00
460	18	355,20	460,65	15,32	21,13	275,76
470	18	371,11		16,69		300,42
505	18	381,35		16,69		300,42
510 / 520	18	401,16	508,43	16,73	22,73	301,14
560 / 570	18	420,62	536,98	18,00	24,36	324,00
610	20	493,56	620,83	18,89	25,25	377,80
630	20	495,68	622,95	18,98	25,34	379,60
660	20	574,33	710,69	21,45	28,18	429,00
710	24	614,05	963,14	19,52	30,43	468,48
760	24	716,02	1.065,11	20,95	32,22	502,80
800	24	769,07		23,31		559,44
810	24	781,66	1.247,11	24,09	42,27	578,16
860	24	901,85	1.367,30	27,27	45,63	654,48
910	30	1.021,65	1.545,28	24,94	42,39	748,20
960	30	1.127,29	1.650,93	26,66	44,30	824,20
1010 / 1020	30	1.232,94	1.814,75	28,39	47,48	851,70
1100	30	1.336,96		31,34		940,20
1110 / 1120	36	1.441,88	2.110,97	26,69	45,23	960,84
1210	36	1.724,10	2.480,46	36,72	57,63	1321,92
1250	36	1.923,82	2.680,18	36,72	57,75	1321,92
1310	36	2.059,05	2.931,78	40,62	64,62	1462,32
1400	36	2.299,75	3.172,48	44,43	68,61	1599,48
1410	36	2.422,23		44,45		1600,20
1430	36	2.514,28		45,17		1626,12
1510	36	3.514,00		51,20		1843,00
1600	40	4.275,00		50,10		2004,00
1800	42	7.800,00		90,00		
1870	42	8.000,00		100,00		
2000	44	10.800,00		115,00		

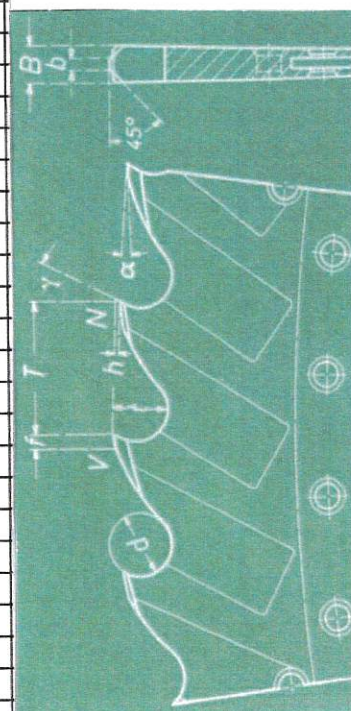

GROUPE AUSTONI

Zone Artisanale "Les Galinoux" - 24100 CREYSSE - Tél. (33) 05 53 57 70 52 - Fax (33) 05 53 57 12 90

Wilfried Jacky DEBORD : 06 14 78 16 80
compta@groupeaustoni.fr - sndpi@groupeaustoni.fr

Christian AUSTONI

06 09 71 22 25 / 06 03 96 56 14 - christian.austoni@wanadoo.fr
 sarl au capital de 500 000 euros - FR 09 377 618 186

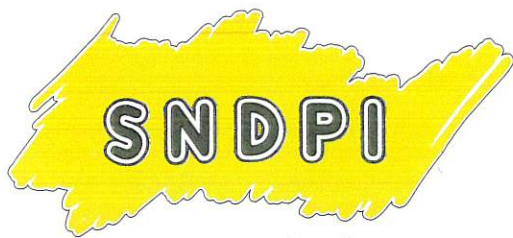

www.sndpi.com

GRUPE AUSTONI

Zone Artisanale "Les Galinoux" - 24100 CREYSSE - Tél. (33) 05 53 57 70 52 - Fax (33) 05 53 57 12 90

Wilfried Jacky DEBORD : 06 14 78 16 80
compta@groupeaustoni.fr - sndpi@groupeaustoni.fr

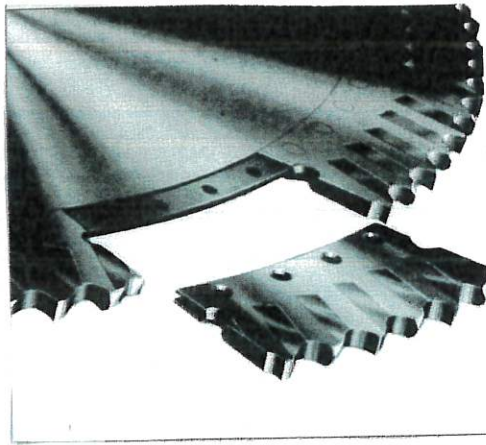

La Construction des lame à Segments

Français

La Monture est fabrique en acier allié spécial, traité à une dureté de 1400 N/mm2 environ, et possède un épaulement sur les deux faces. Les Segments en acier extra-rapide (HSS), dont la partie inférieure a une dureté de ressort, s'encastrent sur l'épaulement de la monture et son fixés avec quatre rivets de fixation. Un autre rivet retie étroitement les segments ensemble (rivet de raccordement). La Couronne de segments a une conicité partant des dents et allant vers le centre de la lame. Chaque segment est pourvu de rainures détalonnés (rainures de refroidissement). Toutefois à partir de 8 dents et plus, les rainures de refroidissement ne se font que sur demande. La Forme de Dent est basée sur celle d'un outil de tour. La choix de l'angle de coupe et de l'angle de dépouille est déterminée suivant le dureté du matériau a tronçonner (voir tableau prochaine page). Les Dents sont profilées successivement comme dent d'ébauche (V) et dent de finition (N). La dent d'ébauche est chanfreinée latéralement des deux cotés sur 1/3 de la largeur (B) à 45° et coupe en profondeur. La dent de finition travaillant sur sa largeur totale est plus profonde que la dent d'ébauche avec une différence de hauteur (h). De ce fait, on obtient un sectionnement du copeau en trois parties, quei garantit un dégagement progre de ce dernier. Le croquis ci-dessus représente la denture spéciale, ou la dent de finition est également légèrement chanfreinée. Le Fond de la Dent est parfaitement arrondi (d), afin que les copeaux s'échappent facilement en spirale. Le profondeur de dent (t) correspond à environ 0,4 du pas (T). Grâce au meulage de l'angle de dépouille, on engendre le chanfrein f. Le tableau al la prochaine page comporte les renseignements sur la profondeur de dent, l'arrondi et la différence de hauteur en rapport avec le pas.

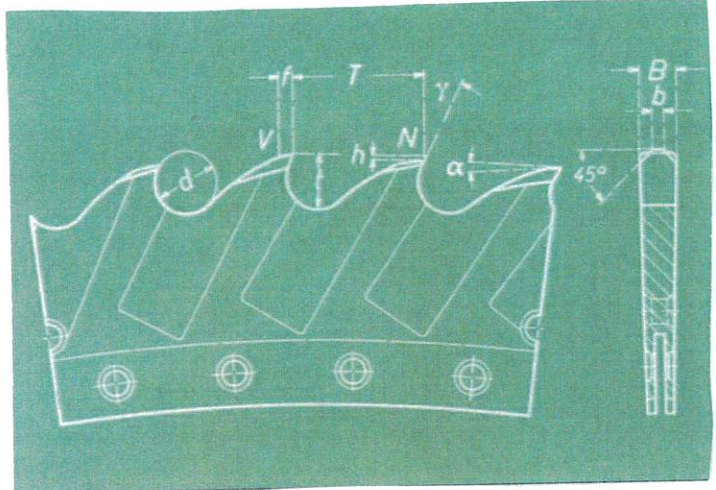

Société Nouvelle de Distribution de Produits Industriels

Zone Industrielle - "Les Galinoux"
24100 CREYSSE (Bergerac) - FRANCE
E-mail : christian.austoni@wanadoo.fr

Tél. 05 53 57 70 52
Fax 05 53 57 12 90
Mobile 06 09 71 22 25

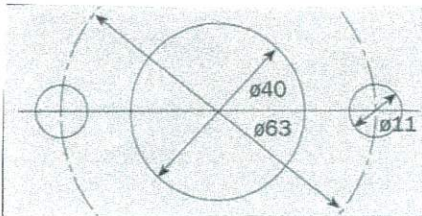

Quand vous voulez faire une commande c'est tres importante signaler:

Le diamètre du trou central, le numero des trous d'entraînement et la distance entre centres des mêmes.
Por exemple dans le croquis ci dessus:
Ø 40/2/11/63

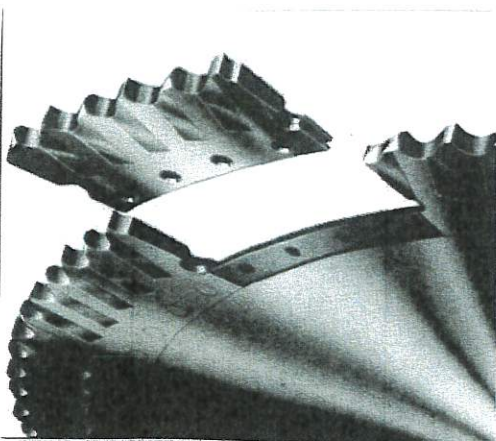



www.sndpi.com

Choix de la vitesse de coupe et des angles d'affûtage

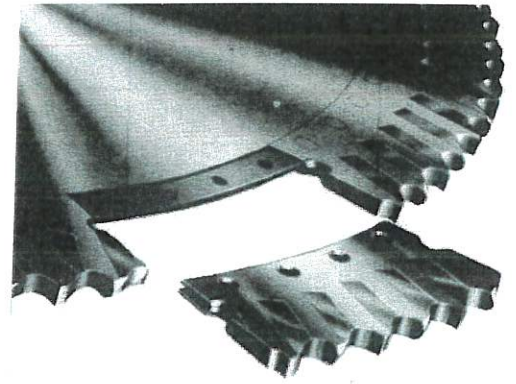

Grupo de dentado Pitch Group Line Groupe des dentures Grupo de dentados Zahnteilungsgruppe	Materiales a tronzar Material to be cut Matériau à tronçonner Materiales a cortar Zu sägender Werkstoff	Velocidad de corte Surface Speed Vitesse de Coupe Velocidade de corte Schnittgeschwindigkeit m/min	Grosor de rompevirutas Chip Load mm/Tooth Copeau Grosseur mm/dent Espessura do limpa virutas Spanstärke mm/Zahn	Angulo de corte Rake Angle Angle de Coupe Angulo de corte Spanwinkel	Angulo de destalonado Clearance Angle Angle de Dépouille Angulo de separação Freiwinkel	
I	Metales Ligeros/Light-Metals/Métaux Légers Metals lligeros/Leichtmetalle	300-600	0,05-0,10	30	12	
III	Latón/Brass/Laiton/Latão/Messing	200-300	0,10-0,16	20	10	
II	Cobre/Copper/Cuivre/Cobre/Kupfer	100-150	0,07-0,15	25	10	
III	Bronce/Bronze/Bronze/Bronze/Bronze	bis/up to/à 100	0,10-0,16	20	8	
II	Acero/Steel/Acier/Aço/Stahl	C 15 - St 34	25-30	22	8	
II		C 22 - St 42	25-28	22	8	
II		C 35 - St 50	24-28	0,15-0,25	20	8
II		C 45 - St 60	17-20	0,15-0,25	20	8
II		C 60 - St 70	14-16	0,15-0,25	18	7
II		Cromo-Níquel/Chrom-Nickel/ Cromo-Níquel (Cr Ni)	10-13	0,08-0,12	15	6
III		Herramientas/Tool/Outil/Ferramentas/ Werkzeug + HSS	8-10	0,05-0,15	12	6
III	Acero Inoxidable/Stainless/Inoxydable/ Aço inoxidável/Rostfrei	6-8	0,12-0,15	12-15	6	
II	Acero fundido/Cast Steel/Fonte Acierée Aço fundido/Stahlguß	15-20	0,16-0,26	20	8	
III	Fundición Gris/Cast Iron/Fonte Grise Fundição gris/Grauguß	16-25	0,16-0,26	12	6	
IV	Tubos y perfiles de pared gruesa/Thickwalled tubes and sections/Tubes et profiles à paroi épaisse/ Tubos e perfis de parede grossa/ Dickwandige rohre und profile	25-30		20	8	
V	Tubos y perfiles de pared fina/Thinwalled tubes and sections/Tubes et profiles à paroi mince/ Tubos e perfis de parede fina/ Dünnwandige rohre und profile	bis/up/to/à 32		18	7	

Christian AUSTONI

16 03 96 56 14 - christian.austoni@wanadoo.fr

Choix de la denture

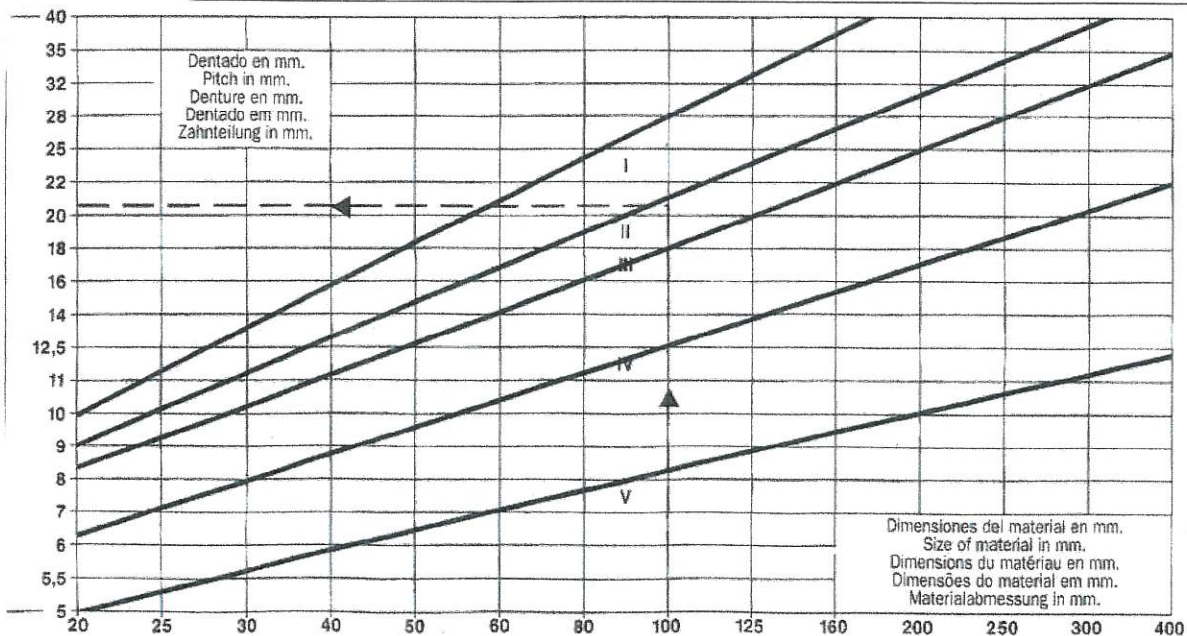

GRUPE AUSTONI

Zone Artisanale "Les Galinoux" - 24100 CREYSSE - Tél. 00 33 (0)5 53 57 70 52 - Fax 00 33 (05) 53 57 12 90



www.sndpi.com

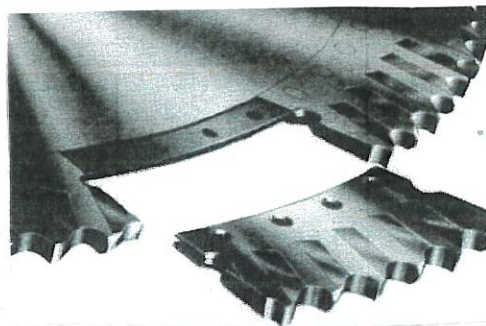

Sierra Saw Scie Serra Säge Ø mm	Espesor Kerf Epaisseur Espessura Schnitt- breite mm	Nº de segmentos Number of segments Nombre des segments Nº de segmentos Segment- zahl	Peso sierra Weight saw Poids scie Peso da serra Gewicht säge ca. kg.	Peso segmento Weight segment Poids segment Peso do segmento Gewicht segment ca. kg.	Agujero central Center hole Alésage centrale Furo central Mittel- bohrung mm	Agujeros de arastre nº/Ø distancia entre centros Drive Pin Holes Number/Ø/Circle Ø Trous d'entraînement Number/Ø/Circle Ø Furos de arastre nº/Ø de distancia entre centros Mittelmelcher zahl/Ø/Teilskreis Ø	Peso en mm. según nº de dientes por segmento Tooth pitch in mm. at teeth per segment Pas en mm. suivant nombre de dents per segment Passe em mm segundo numero de dentes por segmento Zahnteilung in mm bei zähnen pro segment											
							2	3	4	5	6	8	10	12				
250	4,0 (3,0)	12	1,2	0,04	32	4/9/50	32,5	21,8	16,4	13,1	10,9	8,2	6,5	5,5				
275	4,0 (3,0)	12	1,4	0,04	40	4/11/63	35,5	24,0	18,0	14,4	12,0	9,0	7,2	6,0				
315	4,0 (3,5)	16	1,4	0,04	40	4/11/63	35	23,5	17,7	14,1	11,8	8,8	7,1	5,9				
355	4,5 (3,5)	16	2,4	0,05	40	2/15/70	35	23,2	17,4	14,0	11,6	8,7	7,0	5,8				
360	3,6 - 4,6	16	2,2	0,05	40/50	4/11/63	35	23,6	17,7	14,1	11,8	8,8	7,1	5,9				
370	3,5	16	2,0	0,05	50	4/15/80	36	24,2	18,2	14,5	12,1	9,1	7,3	6,1				
385	4,0	18	2,7	0,06	40	4/11/63	34	22,4	16,8	13,4	11,2	8,4	6,7	5,6				
400	4,0-5,0	16	3,2	0,06	50	4/14/80	39	26,2	19,6	15,7	13,1	9,8	7,9	6,5				
410	5	18	3,8	0,06	40/50	4/11/63	35,5	26,3	19,7	15,8	13,1	9,8	8	6,6				
420	4,7 (4,0)	18	3,8	0,07	50	4/14/80	36,5	24,4	18,3	14,7	12,2	9,2	7,3	6,1				
425	4,0	18	4,0	0,08	50	4/14/80	37,5	24,7	18,5	14,8	12,4	9,3	7,4	6,2				
460	4,7-5	18	4,5	0,08	60	2/17/85	40	26,7	20,1	16,1	13,4	10,0	8,0	6,7				
470	4,9	18	4,6	0,09	60	4/18/100	41	27,3	20,5	16,4	13,7	10,3	8,2	6,8				
510	5,5-5,7	18	6	0,09	60	4/18/100	41	27,3	20,5	16,4	13,7	10,3	8,2	6,8				
520	5,7	18	6,5	0,10	60	4/18/100	45,6	30,2	22,7	18,1	15,1	11,3	9,1	7,6				
560	5,5-5,7	18	7	0,10	70	4/22/110	49,5	32,6	24,4	19,5	16,3	12,2	9,8	8,1				
610	6,0	20	9	0,12	80	4/22/120	48,5	31,9	23,9	19,2	16,0	12,0	9,6	8,0				
630	6,0 (5,0)	20	10	0,13	80	4/22/120	50	33,0	24,7	19,8	16,5	12,4	9,9	8,2				
660	6,0 (5,0)	20	11	0,14	80	4/22/120	52	34,5	25,9	20,7	17,3	13,0	10,4	8,6				
710	6,0-6,2	24	12,5	0,12	80	4/22/120	47	31,0	23,2	18,6	15,5	11,6	9,3	7,7				
760	6,0-6,3	24	14	0,13	80	4/22/120	50	33,2	24,9	19,9	16,6	12,4	9,9	8,3				
800	7,0	24	14	0,13	80	4/22/120	52,5	34,9	26,2	20,9	17,5	13,1	10,5	8,7				
810	6,8-7	24	20	0,20	80	4/27/160	53,5	35	26,2	21	18,5	13,2	10,6	8,8				
910	7,0-7,2	30	25	0,17	80	4/27/160	48	31,8	23,8	19,1	15,9	11,9	9,5	7,9				
1010	8,0 (7,0)	30	37	0,23	100	4/30/200	53	35,2	26,4	21,2	17,6	13,2	10,6	8,8				
1100	8,0	30	46	0,25	100	4/30/200	48,5	38,7	29,1	23,2	19,4	14,6	11,6	9,7				
1110	8,0	36	46	0,24	100	4/30/200	49	32,3	24,2	19,4	16,1	12,1	9,7	8,1				
1210	8,0-9	36	52	0,26	100	4/30/250	53	35,2	26,4	21,1	17,6	13,2	10,6	8,8				
1250	9,0	36	65	0,30	100	4/30/250	55	36,4	27,3	21,8	18,2	13,6	10,9	9,1				
1310	9,0	36	75	0,31	100	4/30/250	58	38,1	28,6	22,9	19,0	14,3	11,4	9,5				
1400	9,0	36	85	0,32	100	4/30/250	62	40,7	30,5	24,4	20,4	15,3	12,2	10,2				
1410	9	36	88	0,33	100	4/30/250	62	40,8	30,6	24,5	20,5	15,4	12,3	10,3				
1510	10,0	36	109	0,41	100	4/30/250	66	43,9	32,9	26,4	22,0	16,5	13,2	11,0				
1600	11,0	40	128	0,46	150	4/33/300	62	41,9	31,4	25,1	20,9	15,7	12,6	10,5				
1430	9,5/10,0	36	92	0,48	100	4/30/250	62,36	41,57	31,18	24,94	20,78	15,59	12,47	10,39				

Tableau pour l'Affûtage

Paso T en mm./Pitch T in mm./ Pas en mm. T/ Passe T em mm./Zahnteilung T in mm.	6	7	8	9	10	12	14	16	18	20	22	24	26	28	30	32	34	36	38	40
Profundidad t en mm./Depth t in mm./Profondeur t en mm./Profundidade em mm./Zahntiefe t in mm.	2,4	2,8	3,2	3,6	4,0	4,8	5,6	6,4	7,2	8	8,8	9,6	10,4	11,2	12	12,8	13,6	14,4	15,2	16
Círculo d en mm./Dia d in mm./Différence de hauteur h en mm./Círculo d en mm./Ausrundung d in mm.	3	3,5	4	4,5	5	6	7	8	9	10	11	12	13	14	15	16	17	18	19	20
Diferencia de h en mm./Height diff. h in mm./Différence de hauteur h en mm./Diferença de h em mm./Höhenunterschied h in mm.	0,2			0,3			0,4			0,5										

GROUPE AUSTONI

Zone Artisanale "Les Galinoux" - 24100 CREYSSE - Tél. (33) 05 53 57 70 52 - Fax (33) 05 53 57 12 90

Wilfried Jacky DEBORD : 06 14 78 16 80
compta@groupeaustoni.fr - sndpi@groupeaustoni.fr

Christian AUSTONI

06 09 71 22 25 / 06 03 96 56 14 - christian.austoni@wanadoo.fr
sarl au capital de 500 000 euros - FR 09 377 618 186

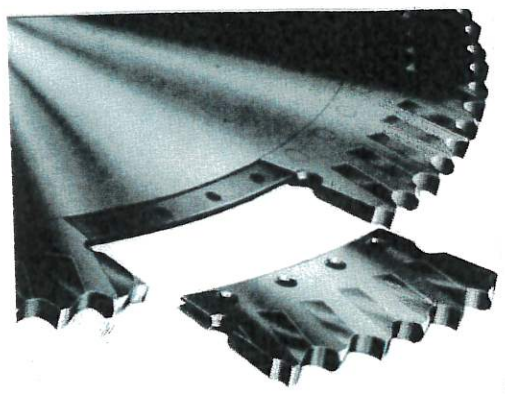
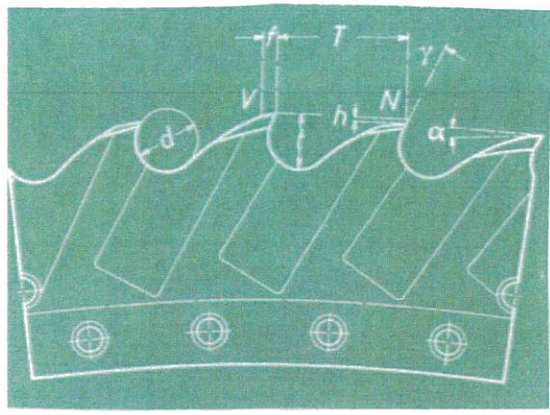
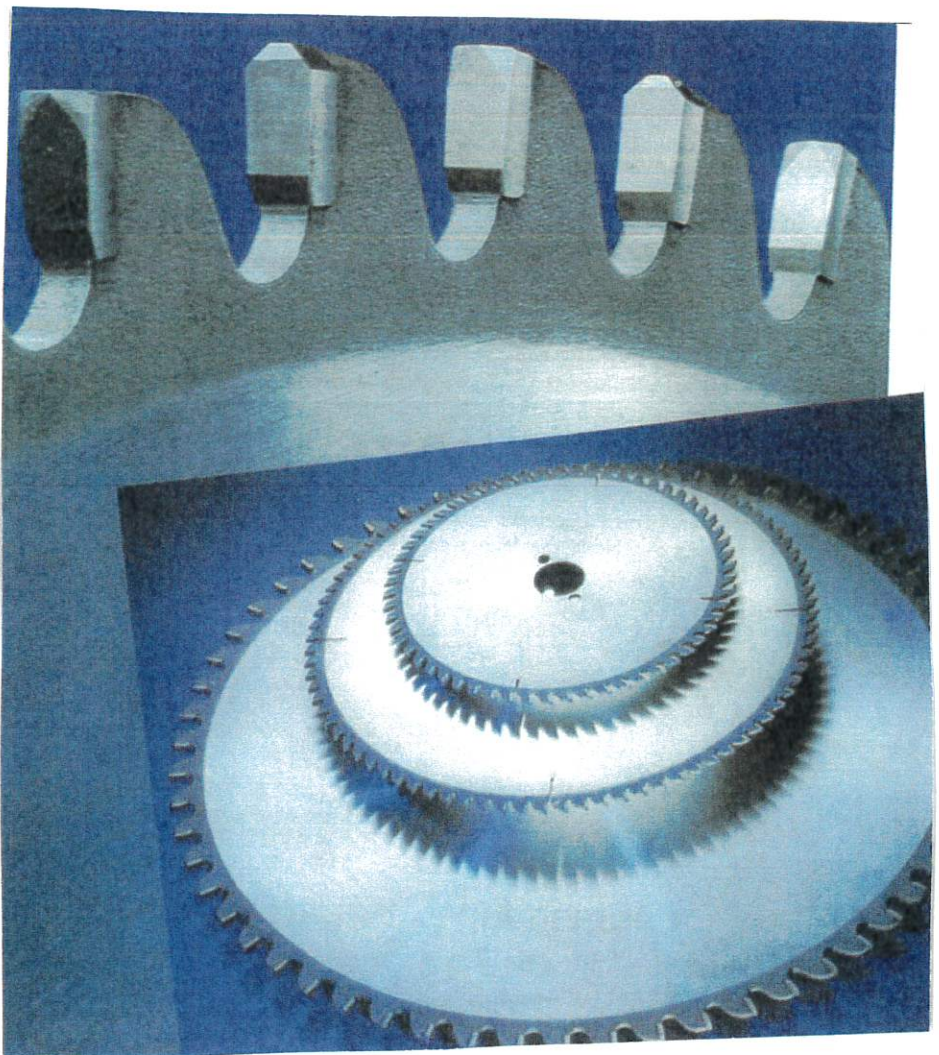

Diferent types d'affûtage

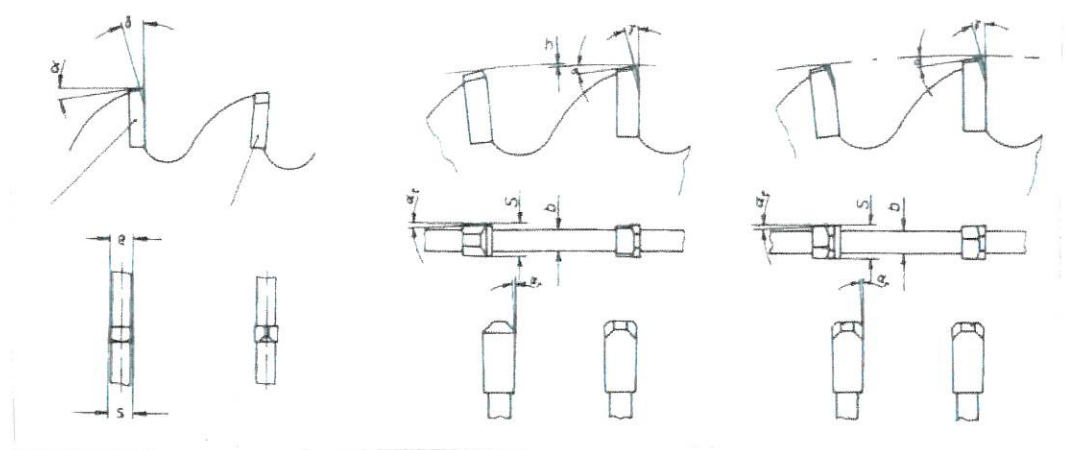

GROUPE AUSTONI

Zone Artisanale "Les Galinoux" - 24100 CREYSSE - Tél. (33) 05 53 57 70 52 - Fax (33) 05 53 57 12 90

Wilfried Jacky DEBORD : 06 14 78 16 80
compta@groupeaustoni.fr - sndpi@groupeaustoni.fr

Christian AUSTONI

06 09 71 22 25 / 06 03 96 56 14 - christian.austoni@wanadoo.fr
sarl au capital de 500 000 euros - FR 09 377 618 186

SNDPI ZA LES GALINOUX 24100 CREYSSE TEL 05 53 57 70 52 FAX 05 53 57 12 90

STARK STARK STARK STARK STARK STARK

FABRICANT STARK ITALIE

33050 TRIVIGNANO UDINE

www.starktools.com

STARK FRANCE Agence pour la France

SCIES CIRCULAIRES HSS

SCIES CIRCULAIRES DIN HSS

SCIES CIRCULAIRES EN CARBURE MONOBLOC

SCIES CIRCULAIRES JETABLES TCT CARBURE

SCIES CIRCULAIRES JETABLES CERMET

SCIES CIRCULAIRES A FRICTION

LAMES DE SCIE A RUBAN M42 M51 HM

STARK (Agence Pour La France SNDPI)

FABRICANT FRAISES SCIES HSS ET CARBURE

POUR LA COUPE DES METAUX

COUTEAUX CIRCULAIRES HSS ET CARBURE SUR PLAN

SNDPI Groupe Austoni

Agence STARK Pour La France

ZA LES GALINOUX

24100 CREYSSE (BERGERAC)

TEL 05 53 57 70 52 FAX 05 53 57 12 90

MOBIL 06 03 96 56 14

Email: Christian.austoni@wanadoo.fr



Quality by choice

WILFRIED DEBORD

06-14-78-16-80

SNDPI Groupe Austoni
Agence STARK Pour La France
ZA LES GALINOUX - 24100 CREYSSE
TEL 05 53 57 70 52 - E-mail : christian.austoni@wanadoo.fr

MOBIL 06 03 96 56 14

Email : chantal@groupeaustoni.fr

Email : sndpi@groupeaustoni.fr

email : direction@groupeaustoni.fr

FABRICANT FRAISES SCIES HSS - VAPO TARIF NET 2025



Ø	épaisseur	alésage	Dentures stockées	HSS Vapo en stock	Denture hors stock de 1 à 4 pièces
200	2,0	32	160	45,30 €	49,25 €
225	2,0	32	180	43,25 €	47,00 €
250	2,0	32	200-160-128	47,10 €	51,20 €
250	2,5	25,4	200-160-128	58,80 €	63,90 €
250	2,5	32	240-200-160-128	53,40 €	58,05 €
250	2,5	40	200-160-128	58,80 €	63,90 €
275	2,5	32	220-180-140-110	58,80 €	63,90 €
275	2,5	40	220-200-180-160-140-110-90	58,80 €	63,90 €
300	2,5	32	220-180-160	74,40 €	80,90 €
300	2,5	40	220-160-120-90	74,40 €	80,90 €
315	2,5	32	240-220-200-180-160-120	78,80 €	85,65 €
315	2,5	40	240-200-160-120	78,80 €	85,65 €
315	3,0	32	240-200-160	105,50 €	114,15 €
315	3,0	40	240-200-180-160	105,50 €	114,15 €
350	2,5	32	280-220-180-140-120	92,70 €	100,80 €
350	2,5	40	280-220-200	107,10 €	116,40 €
350	3,0	32	280-240-220-180-140-110	103,90 €	112,95 €
350	3,0	40	280-180-140-110	103,90 €	112,95 €
370	3,0	40	280-220-190-140-110	151,20 €	164,35 €

Remise de 8% à déduire pour fraises non dentées



SNDPI - GROUPE AUSTONI

Tél. 00 33 (0)5 53 57 70 52

direction@groupeaustoni.fr - Port 00 33 (0)6 03 96 56 14

Z A "Les Galinoux" - 24100 CREYSSE - BERGERAC - FRANCE

E-mail : sndpi@groupeaustoni.fr - www.sndpi.com - www.starktools.com





ExcelCarbide



www.excelcarbide.com

Wilfried DEBORD



Mobile : 06.14.78.16.80

Tél.+ 33(0)5.53.57.70.52

sndpi@groupeaustoni.fr

ZA « Les Galinoux » -24100 CREYSSE – BERGERAC - FRANCE

CHRISTIAN AUSTONI – 06.09.71.22.25 / 06.03.96.56.14 direction@groupeaustoni.fr



ExcelCarbide



www.excelcarbide.com

Wilfried DEBORD



Mobile : 06.14.78.16.80

Tél.+ 33(0)5.53.57.70.52

sndpi@groupeaustoni.fr

ZA « Les Galinoux » -24100 CREYSSE – BERGERAC - FRANCE

CHRISTIAN AUSTONI – 06.09.71.22.25 / 06.03.96.56.14 direction@groupeaustoni.fr

GROUPE AUSTONI
05 53 57 70 52
SNDPI
www.sndpi.com
sndpi@groupeaustoni.fr



www.sndpi.com

ExcelCarbide

www.excelcarbide.com



www.groupeaustoni.com

Valérie AUSTONI

Logistique - Appel d'offres - Facturation

+33 (0)6 10 79 43 51

valerie.austoni@excelcarbide.com



Tél. +33 (0)5 53 57 70 52

sndpi@groupeaustoni.fr

ZA "Les Galinoux" - 24100 CREYSSE - BERGERAC - FRANCE

Christian AUSTONI - 06 09 71 22 25 / 06 03 96 56 14 christian.austoni@wanadoo.fr

FABRICANT de PIÈCES en CARBURE sur plan de TRES GRANDE PRÉCISION

Tél. 33 (0)5 53 57 70 52 -

- Mobile 06 03 96 56 14

Z.I. - "Les Galinoux" - 24100 CREYSSE (Bergerac) - FRANCE

E-mail : austoni.christian@wanadoo.fr

Responsable Logistique, Appel d'offres, Facturation valerie.austoni@wanadoo.fr

Mobile 06 10 79 43 51 - www.excelcarbide.com

GROUPE AUSTONI

Zone Artisanale "Les Galinoux" - 24100 CREYSSE - Tél. (33) 05 53 57 70 52

Wilfried Jacky DEBORD : 06 14 78 16 80
compta@groupeaustoni.fr - sndpi@groupeaustoni.fr

Christian AUSTONI

06 09 71 22 25 / 06 03 96 56 14 - direction@groupeaustoni.fr

sarl au capital de 500 000 euros - FR 09 377 618 186

**GROUPE
AUSTONI**

SNDPI

G R O U P E A U S T O N I

SNDPI



direction@groupeaustoni.fr

SNDPI - Zone Artisanale Les Galinoux - 24100 CREYSSE

Christian AUSTONI : 06 09 71 22 25 - 06 03 96 56 14

Tél. +33 (0)5 53 57 70 52 - Fax +33 (0)5 53 57 12 90

sndpi@groupeaustoni.fr - www.sndpi.com - www.groupeaustoni.com